

**BIZERBA**

\_balanced information

III/125dk



# BIZERBA | PRÆCISIONS-PÅLÆGS- SKÆREMASKINE VS 12 W



→ PRÆCISIONS-PÅLÆGSSKÆRE-  
MASKINE MED INTEGRERET VÆGT.



# PERFEKT SKÆRING AF PÅLÆG OG AUTOMATISK VEJNING MED ET ANLÆG

Bizerba VS 12 W tilbyder Dem samme fordele som præcisions pålægsskæremaskinen VS 12. Derudover kan De skære og veje pålægget i én arbejdsgang, fordi denne forsmukke skæremaskine har indbygget vægt. Det giver sikkerhed og et plus til arbejdshastigheden. Vægten kan uafhængig af skæremaskinen kobles ind og ud. Den maximale vejekapacitet er 3000 g, deling

2 g. Derudover kan der tareres i hele vejeområdet. I et letlæseligt LCD-display vises symbolet NET og vægten går automatisk på nul. Et håndgreb rækker til at demontere vægtplatformen ved rengøring.



## DE VIGTIGSTE TEKNISKE DATA

**VS  
12W**

Strømart	Spænding V	Frekvens Hz	Strøm A	Forbrug kW
→ Eenfaset:	230	50	1,8	0,350
→ Knivdiameter:	330mm			
→ Knivomdrejninger:	266 omd./min.			
→ Max. skærevare Størrelse:	rund: 224 mm firkantet 260 x 224 mm			
→ Tykkelses- Indstilling:	0-24 mm trinløs.			
→ Kontrolvægt:	ikke verifikationsbar.			
→ Vejekapacitet:	0-3000 g, deling 2 g.			
→ Tara:	100%			
→ Display:	7-sekment LCD, 10 mm			
→ Vareplade:	(B x D) 260 x 245 mm			
→ Mål i mm:				

→ Opstillingsmål:	(L x B) 520 x 430 mm (formindsket) 300 x 420 mm
→ Ydre mål:	(LxBxH) 625x570x432
→ Arbejdsområde:	(LxB) 672x755
→ Beskyttelsesgrad:	IP 33
→ Pakkedata:	Karton 83 x 70 x 64 cm Vægt 51,5 kg
→ Egenvægt:	ca. 42,9kg
→ Ekstra udstyr (Merpris):	Skærevarefiksering, teflonkniv, anslagsplade og knivafdækning med antyklæbebelægning.
→ EU konstruktionsforskrifter nr. 99019	
→ GS-prøvning nr. 99020	

Specielle data på forespørgsel

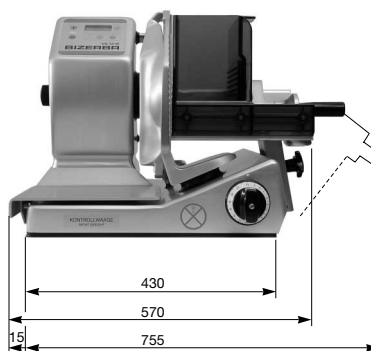
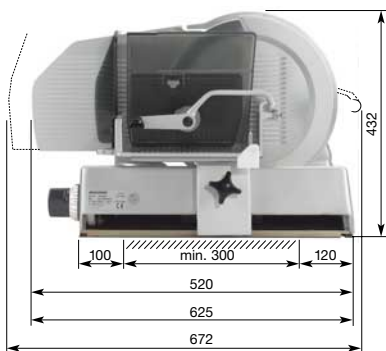

\*\* MED EN KOMPAKT SKÆREMASKINE VS 12 W.



**BIZERBA**  
\_balanced information