

BIZERBA

... closer to your business

Eine für alles ...

... Validoline VSC 280: Kraftvoll – hygienisch – sparsam



Validoline
BIZERBA



Ideal als Allerschneider in Küchen oder als manuelle Schneidemaschine im Verkauf

Das Herz der kompakten Validoline VSC 280 besteht aus einem kraftvollen Motor mit innovativem Leistungskonzept. Selbst bei starken Belastungen erwärmt sich die Maschine nicht – die eingesetzte Energie wird dort eingesetzt, wo sie Leistung bringt: am Messer. Der Ablagebereich erwärmt sich auch im Leerlauf nicht und hält damit das Schneidgut frisch.

- Große Leistung auf kleinem Raum
- Höchste Energieeffizienz dank elektronischer Steuerung
- Kraftvoller Motor von Bizerba
- Niedrige Betriebskosten dank innovativem Leistungskonzept
- Kein Stromverbrauch im Standby
- 10°-Messerschragstellung für ergonomisches Schneiden mit höchster Präzision
- Der Ablagebereich bleibt kühl und hält das Schneidgut frisch

- Einfache und sichere Bedienung ohne Einlernzeit
- Komplett geschlossene Maschinenunterseite, somit spritzwassergeschützt
- Komfortabel zu reinigen dank Ceraclean® Oberfläche
- Gezielte Führung der Fleisch- und Schneidgutsäfte
- Abstreifer, Resthalterplatte und Messerabdeckung komplett abnehmbar und spülmaschinene geeignet
- Drehknopf für Schnittstärkeneinstellung mit Feineinstellung im Bereich 0-3 mm
- Abnehmbarer Schleifapparat für mehr Sicherheit und Hygiene, spülmaschinene geeignet
- Hygienisches Design durch einteiliges Maschinengehäuse
- Innovativer Schwenkmechanismus zum Kippen des Schlittens in die Reinigungsposition

Ceraclean®
The essence of purity ...

Validoline VSC 280 ...

■ Gewicht	28 kg / 61.73 lb
■ Oberfläche	Bizerba Ceraclean®
■ Messerdurchmesser	280 mm / 11.02"
■ Messerdrehzahl	240 U/min (230 V / 50 Hz) 240 U/min (120 V / 60 Hz)
■ Messorientierung	10° Schrägstellung
■ Max. Schneidgutgröße	Rund: Ø 195 mm / 7.7" Höhe: 160 mm / 6.3" Breite: 230 mm / 9.1"
■ Schnittstärkeneinstellung	Stufenlos 0 bis 20 mm / 0.8"
■ Aufstellfläche:	
L1 x B1 / L1 x W1	503 x 371 mm / 19.8" x 14.7"
■ Außenmaße:	
L x B x H / L x W x H	631 x 547 x 400 mm / 24.9" x 21.6" x 15.8"
■ Arbeitsfläche:	
L x B3 / L x W3 /	631 x 750 mm / 24.8" x 29.5"
■ Schutzart	IP 33
■ Spannung	120 V / 230 V
■ Frequenz	60 Hz / 50 Hz
■ Leistungsaufnahme	200-240 V (50 Hz): 1,1 A Nennstromaufnahme 100-120 V (60 Hz): 2,1 A Nennstromaufnahme

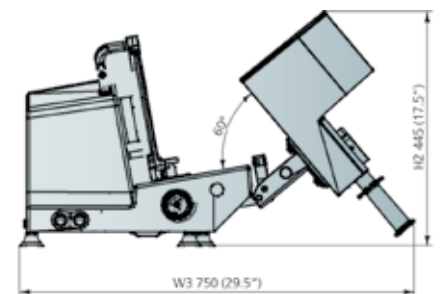
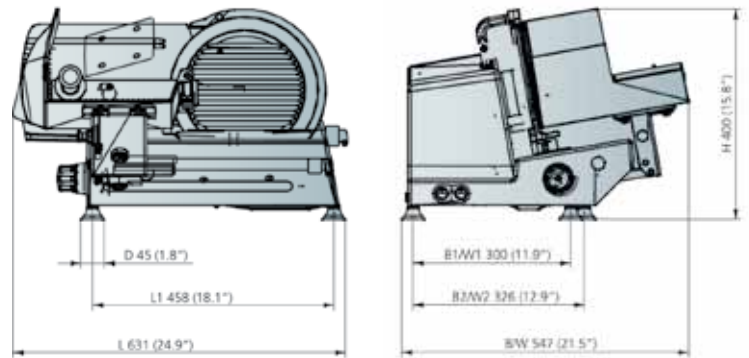

Members of the Bizerba Group

Bizerba GmbH & Co. KG
Wilhelm-Kraut-Straße 65
72336 Balingen
Deutschland
Tel. +49 7433 12-0
Fax +49 7433 12-2696
marketing@bizerba.de
www.bizerba.com

Bizerba Ges.m.b.H. & Co.KG
Birostraße 12
1230 Wien
Österreich
Tel. +43 1 61068-0
Fax +43 1 61068-310
info@bizerba.at
www.bizerba.at

Obrecht Technologie AG
Industriestraße 169
8957 Spreitenbach
Schweiz
Tel. +41 56 41864-44
Fax +41 56 41864-40
info@obrecht-tech.ch
www.obrecht-tech.ch

Bizerba België N.V.
Industrialaan 4
1702 Groot-Bijgaarden
Belgien
Tel. +32 2 46600-81
Fax +32 2 46614-64
info@bizerba.be
www.bizerba.be